

BRZ

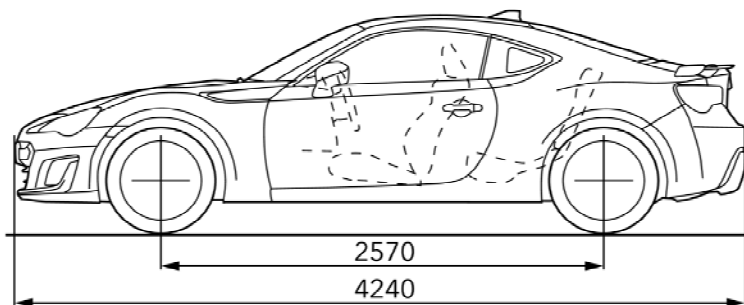
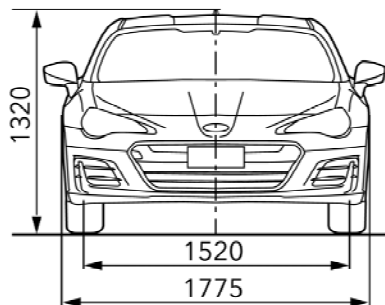

TECHNICKÁ DATA MR2018

Položka	2.0i Sport		
	6MT		6AT
MOTOR			
Typ	Horizontálně uložený, 4 válcový, benzínový motor typu Boxer, DOHC 16-ventilů s variabilním časováním všech		
Vrtání x Zdvih	mm	86.0 X 86.0	
Zdvihový objem	ccm	1998	
Kompresní poměr		12.5:1	
Palivová soustava	Sekvenční vícebodové přímé (D4-S) i nepřímé vstřikování paliva, 8 vstřikovačů		
Palivo	Bezolovnatý benzín BA98, min 98 oktanů		
Objem palivové nádrže	lit.	50	
TECHNICKÉ PARAMETRY			
Maximální výkon (DIN)	kW(PS)/ot	147(200)/7000	
Maximální točivý moment (DIN)	Nm/ot	205/6400 - 6600	
Maximální rychlost	km/h	226	210
Zrychlení (0-100 km/h)	sec.	7.6	8.2
Spotřeba paliva	Město /100 km	10.4	9.6
	Mimo město /100 km	6.3	5.7
	Kombinace /100 km	7.8	7.1
Emise CO ₂ *1	Město g/km	240	223
	Mimo město g/km	146	131
	Kombinace g/km	180	164
Emisní norma		(EU) 2015/45W (Euro 6b)	
Hluk stojícího vozidla	dB/ot	79/3750	
Hluk za jízdy	dB	72.5	73.4
Akumulátor	V/Ah	12/48	
Alternátor	V/A	12/130	
PŘEVODOVÉ ÚSTROJÍ			
Převodovka	Podélně uložená převodovka, pohon zadních kol, samosvorný zadní diferenciál		
		6MT	6AT
	1. převodový stupeň	3.626	3.538
	2. převodový stupeň	2.188	2.060
	3. převodový stupeň	1.541	1.404
	4. převodový stupeň	1.213	1.000
	5. převodový stupeň	1.000	0.713
	6. převodový stupeň	0.767	0.582
Stálý převod	Zpátečka	3.437	3.168
Stálý převod		4.100	4.100
Spojka	Suchá jednokotoučová spojka s jednoduchým setrvačnickem		Kapalinový měnič
ROZMĚRY & HMOTNOSTI			
Celková délka	mm	4240	
Celková šířka	mm	1775	
Celková výška	mm	1320 měřeno včetně antény (výška bez antény 1285)	
Rozvor	mm	2570	
Rozchod	Přední nápr.	mm	1520
	Zadní nápr.	mm	1540
Minimální světlá výška	mm	120	120
Převis karoserie	Vpředu	mm	Neuvádí se
	Vzadu	mm	Neuvádí se
Přechodový úhel	°	Neuvádí se	
Provozní hmotnost = pohotovostní hmotnost +75kg řidič	kg	1310 - 1342	1333 - 1365
Maximální celková hmotnost	kg	1670	1700
Užitečná hmotnost	kg	360 - 328	367 - 335
Maximální zatížení střechy	kg	-	
Maximální zatížení nápravy	Vpředu	kg	876
	Vzadu	kg	943
Maximální hmotnost přívěsu	Nebrzděný	kg	-
	Brzděný	kg	-
Maximální svislé zatížení tažného zařízení	kg	-	
KABINA			
Počet míst	osob	4	
Objem zavazadlového prostoru	lit.	243	
Objem zavazadlového prostoru při sklopených sedadlech	lit.	330	
KAROSÉRIE			
Rízení		Hřebenové s elektrickým posilovačem	
Zavěšení (nezávislé zavěšení kol)	Přední náprava	Vzpěra McPherson, vinuté pružiny	
	Zadní náprava	Double wishbone typ, vinuté pružiny	
Poloměr otáčení	m	5.4	
Brzdy	Přední náprava	Kotoučové s vnitřním chlazením	
	Zadní náprava	Kotoučové s vnitřním chlazením	
		Diagonálně rozdělené dvouokruhové brzdy s podtlakovým posilovačem a elektronickou regulací brzdného tlaku, systém EBD, 4-Kanálové ABS, Systém jízdní stability vozu VDC, Brzdový asistent BA - systém pro zvýšení brzdného účinku	
Parkovací brzda		Mechanická parkovací brzda s účinkem na zadní kola	
Pneumatiky, Ráfky		215/45 R17 87W, 7J x 17 ET +48	
SERVISNÍ PROHLÍDKY			
Výměna motorového oleje		každých 12 měsíců nebo 15000 km, podle toho co nastane dříve	
Servisní prohlídka		každých 24 měsíců nebo 30000 km, podle toho co nastane dříve	